



Masz pomysły? Po prostu

do  
that



# Cześć!

W dothat indywidualnie podchodzimy do każdego zlecenia i umożliwiamy Klientom wybór drogi personalizacji swojego produktu - kreacja gotowego wzoru lub stworzenie gadżetu od podstaw.

1.

Wybierz gotowe wzory produktów i dostosuj do swojej marki

2.

Stwórz produkt od podstaw, na podstawie pomysłu

1.



GOTOWE WZORY

2.

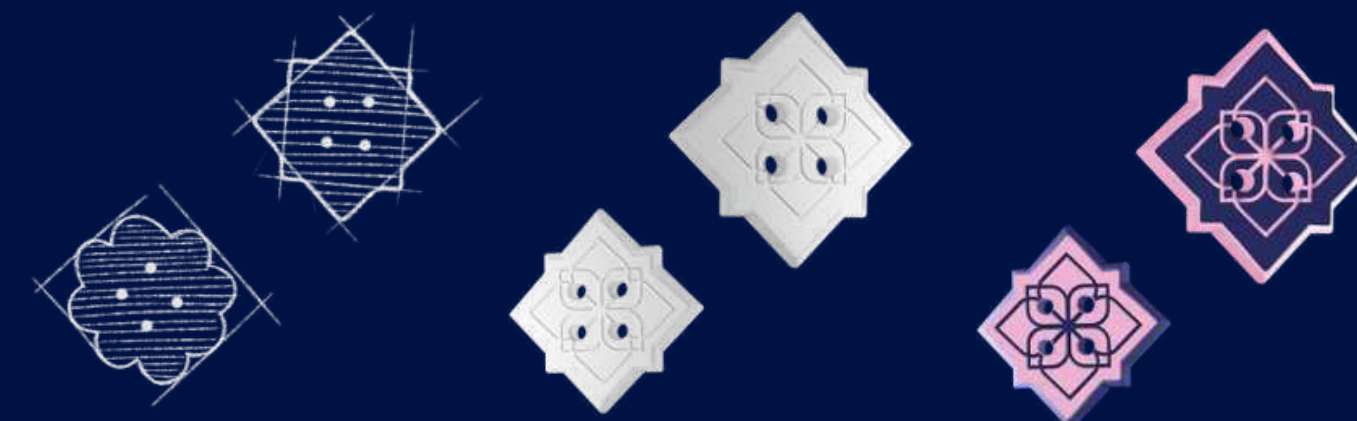

SZKIC

PROTOYP

GOTOWY PRODUKT

# Przykłady realizacji





Z firmą Asgard współpracowaliśmy w zakresie realizacji projektu pinów w dwóch wzorach - **klasyczny z logo marki** oraz **specjalny na 30 lat istnienia**.

Oba wzory zostały wyposażone w zapięcie w postaci metalowej agrafki.



*Wybrany  
kolor żywicy*



do  
that



✂ **Dane techniczne**



Wymiary pina:

**40 x 15 x 2 mm**

Rodzaj zapięcia:

**Agrafka**

**24 x 5 mm**

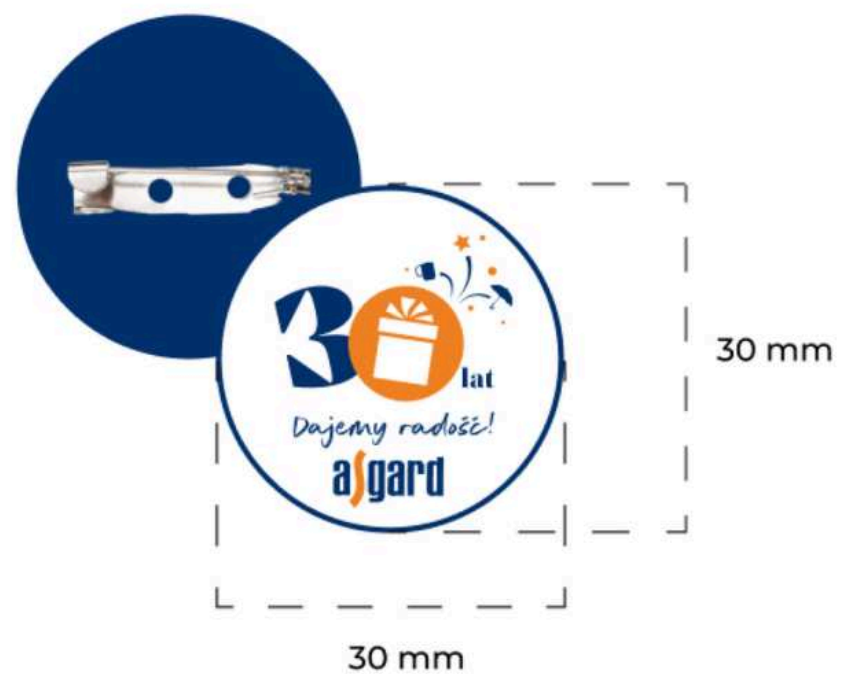

Wymiary pina:

**30 x 30 x 2 mm**

Rodzaj zapięcia:

**Agrafka**

**24 x 5 mm**



# HR + EB

## nieOficjalnie

Dla projektu HR +EB NieOficjalnie realizowaliśmy **zestaw akcesoriów dothat**, który obejmował produkty takie jak:

- nakładki na notes
- piny wraz z indywidualnie zaprojektowaną karteczką



Wybrany  
kolor żywicy





✂ **Dane techniczne**

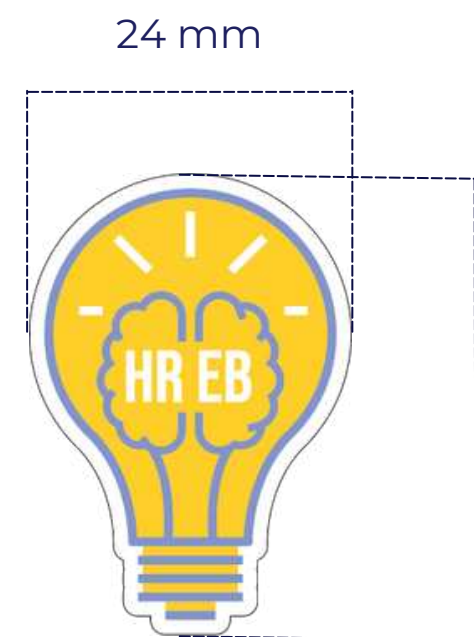

Wymiary pina:  
**24 x 35 x 2 mm**

Wymiary  
personalizowanej  
karteczki:  
**50 x 90 mm**

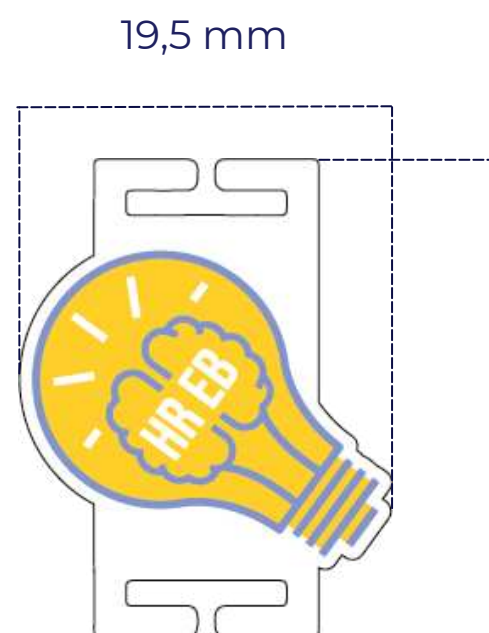

Wymiary nakładki  
na notes:  
**19,5 x 25 x 2 mm**





# EFEN

Dla EFEN stworzyliśmy **personalizowane bluzy z haftem i zawieszka do zamka**. Klient wybrał dwa wzory podłużnych zawieszek: białej z niebieskim logo oraz niebieskiej z białym logo.

Zamówienie realizowaliśmy **kompleksowo**, dostarczając Klientowi wysokiej jakości bluzy pracownicze z dedykowanym haftem z już doczepionymi zawieszkami do zamków.



*Wybrany  
kolor żywicy*





✕ **Dane techniczne**

**WERSJA BIAŁA**

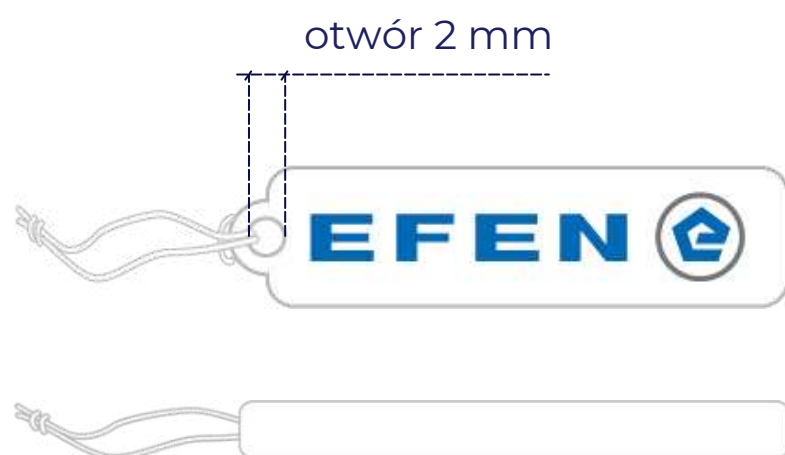

Wymiary zawieszki:  
**27 x 7 x 3 mm**

Kolor sznurka:  
**Biały**

**WERSJA NIEBIESKA**



Wymiary zawieszki:  
**27 x 7 x 3 mm**

Kolor sznurka:  
**Czarny**





# I ♥ marketing & technology

Markę sprawny.marketing wsparliśmy w ramach **15. edycji** konferencji **I <3 Marketing & Technology** tworząc projekt **ekonewki** będącej częścią gift boxa dla uczestników wydarzenia.

Projekt ekonewki oparliśmy o charakterystyczne dla konferencji serce, które **zapakowaliśmy do foliowego woreczka** wraz z personalizowanym kartonikiem z instrukcją.



**Wybrany kolor żywicy**



do  
that



✂ **Dane techniczne**

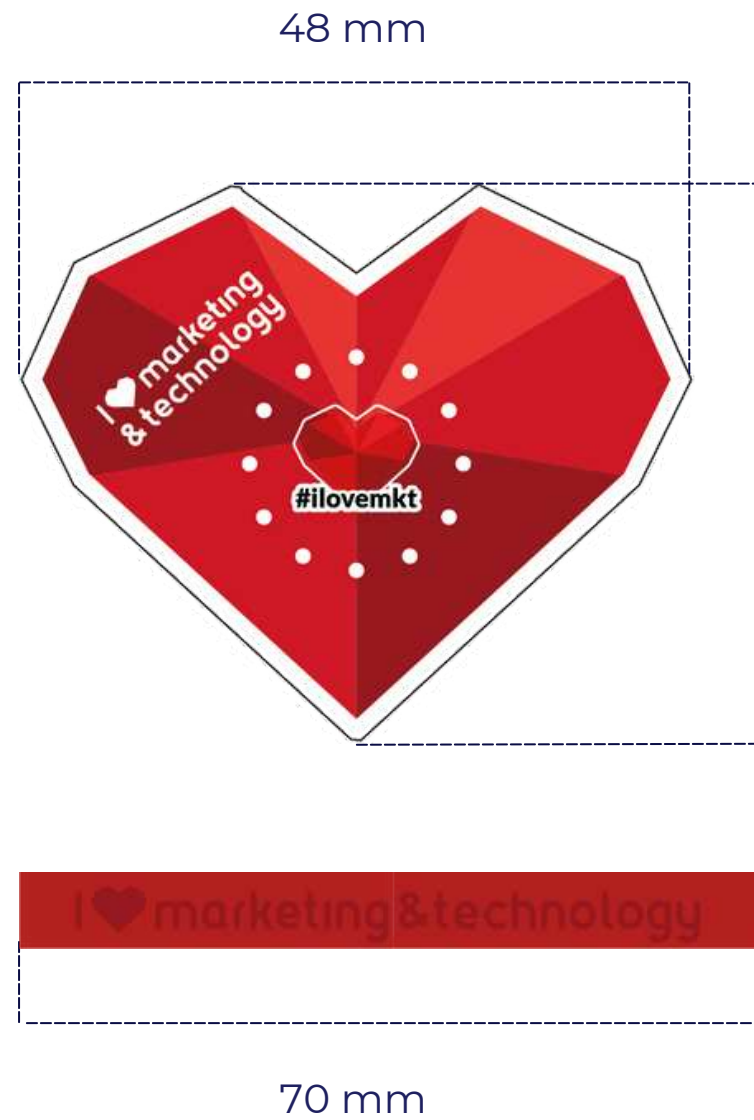

Wymiary ekonewki:  
**48 x 45 x 14 mm**

Wymiary  
personalizowanej  
karteczki:  
**75 x 110 mm**

7 mm

70 mm



wypukłe  
logotypy



wypukła  
tekstura

znakowanie  
wokół gwintu



#ilovemkt



## Centrum Handlowe **FORUM**

Dla Gliwickiego centrum handlowego stworzyliśmy gadżety na potrzeby obchodów 15 lat działalności. Motywem przewodnim wydarzenia był **styl francuski** oraz konkurs dla klientów, w którym w zamian za zakupy mogli wygrać wycieczkę do Paryża.

Wśród dodatkowych nagród znalazły się produkty wyprodukowane przez dothat - **piny (3 wzory)** wraz z **personalizowanym kartonikiem** oraz **nakładki na notes (3 wzory)** wraz z **notesem**.



*Wybrany  
kolor żywicy*





✂ **Dane techniczne**

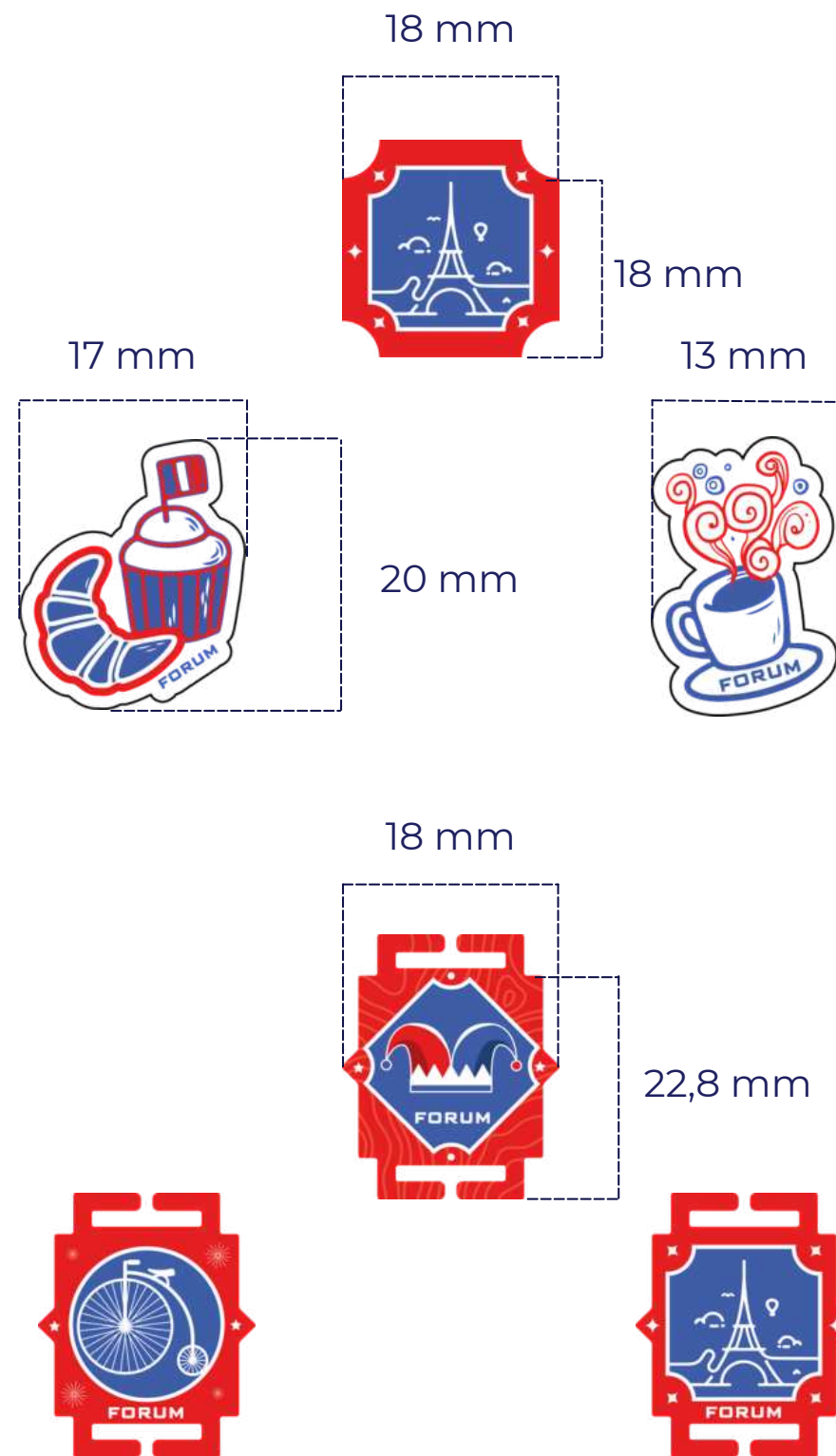

Wymiary pina- rogal:  
**17 x 20 x 2 mm**

Wymiary pina -  
wieża Eiffla:  
**18 x 18 x 2 mm**

Wymiary pina - kawa:  
**13 x 20 x 2 mm**

Wymiary  
personalizowanej  
karteczki:  
**50 x 90 mm**

Wymiary nakładki  
na notes:  
**18 x 22,8 x 2 mm**





# BRYKA Chorzów

Współpraca z drużyną piłkarską BRYKA polegała na stworzeniu klubowego gadżetu dla piłkarzy i kibiców.

Zaprojektowaliśmy i wyprodukowaliśmy **boczny otwieracz do butelek**, w którym na jednej stronie zawarliśmy herb klubu oraz fakturę karbonu, a na drugim motyw piłki.



*Wybrany  
kolor żywicy*



do  
that





✂ **Dane techniczne**

**PRZÓD**

62 mm



35 mm

**TYŁ**

62 mm



35 mm

**NIE O BRĄZ, NIE O ZŁOTO - BRYKA**

7 mm

90 mm

Wymiary otwieracza:

**62 x 35 x 7 mm**

Kolor metalowego  
kółka:

**Czarny matowy**



**do  
that**





Dla agencji Eblis B&L stworzyliśmy spójny stylistycznie zestaw produktów z motywem przewodnim jubileuszu “20 lat”:

- **ekonewka w** kilku różnych kolorach
- **nakładka na kalendarz** w wersji czarnej i białej wraz z kalendarzami w kolorach marki
- **pin na agrafkę** w wersji czarnej i białej
- **brelok w** wersji czarnej i białej

Zaprojektowaliśmy również:

- **otwieracz boczny** “Witaj w świecie kreacji”
- **lak na kopertę** z logiem Eblis B&L, do kartek z życzeniami świątecznymi marki.



Wybrany  
kolor żywicy





✂ **Dane techniczne**



Wymiary otwieracza:

**62 x 35 x 7 mm**

Kolor metalowego  
kółka:

**Czarny matowy**

Wymiary odbicia  
lakowego:

**30,5 x 37,5 mm**



**Wybrany  
kolor żywicy**

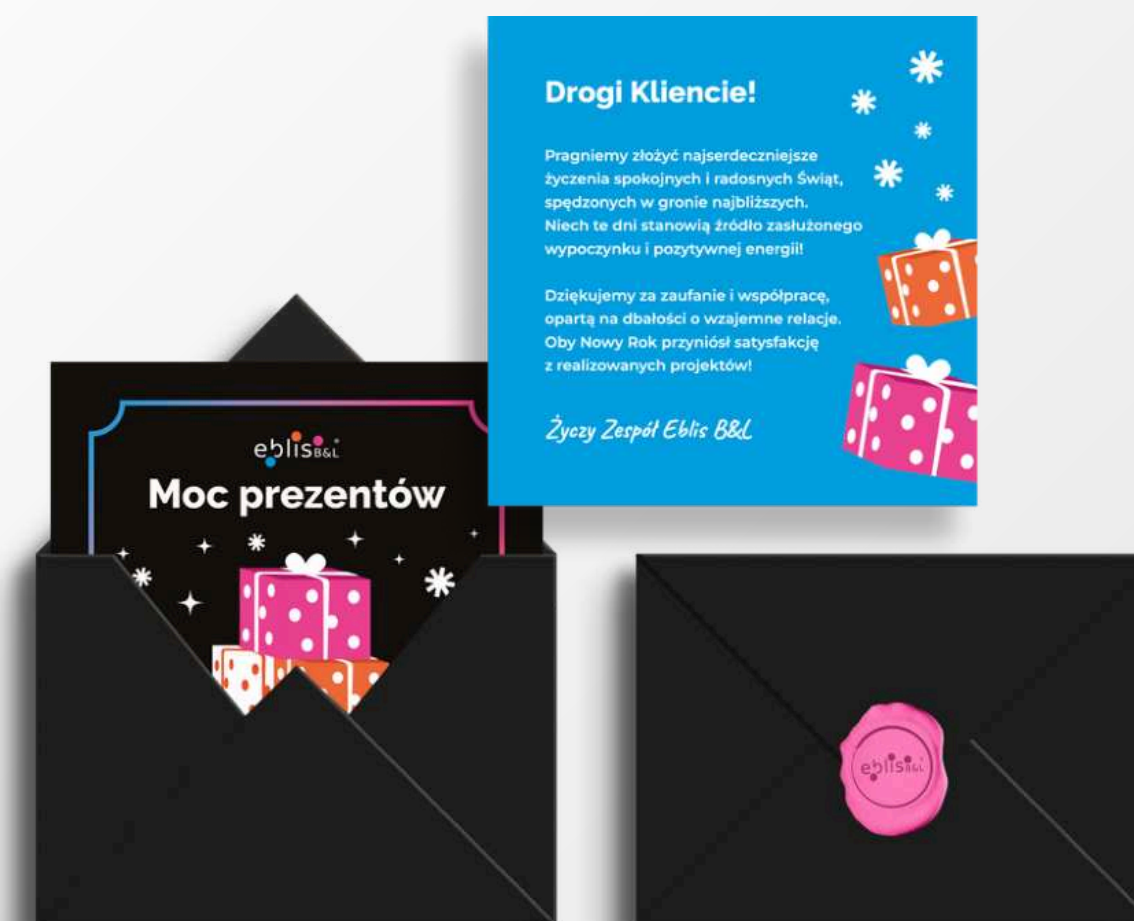





Naszą kolejną realizacją dla marki Eblis B&L było stworzenie zestawu koca i poszewek na poduszki wykonanych za pomocą **dziewiarstwa maszynowego**.

Dzianinowe produkty z indywidualnym wzorem zostały wykonane z przędzy akrylowej.

**Koc dwustronny** - wzór koca z jednej strony stanowi odbicie lustrzane drugiej strony.

**Poszewki** - zostały wykonane w dwóch wzorach - ciemnym i jasnym.



**Wzór  
dziergany**





✂ **Dane techniczne**

**POSZEWKA NA PODUSZKĘ**

WZÓR 1



**STRONA 1**



**STRONA 2**

WZÓR 2



**STRONA 1**



**STRONA 2**

Wymiary:  
**40 x 40 cm**

Materiał:  
**100% akryl**

Liczba kolorów:  
**2 kolory na  
jednej poszewce**





 **Dane techniczne**

**KOC**

Materiał:  
**100% akryl**

Wymiary:  
**130 x 170 cm**



**STRONA 1**



**STRONA 2**

Liczba kolorów:  
**3 kolory**







## Festiwal Marketingu

W ramach współpracy z Festiwalem Marketingu stworzyliśmy zestaw gadżetów promujących wydarzenie, wykorzystując charakterystyczną dla organizatora kolorową gwiazdę.

Z motywem gwiazdy opracowaliśmy następujące produkty:

- **bransoletka** na sznurku
- **koraleki na bransoletkę** typu charms
- **brelok** w kilku wymiarach i wariantach
- **pin** zapinany na motylek



*Wybrany  
kolor żywicy*

Festiwal Marketingu

Festiwal Marketingu



**Dane techniczne**

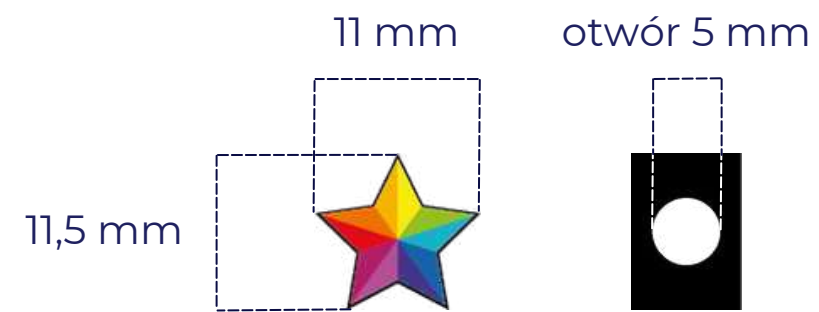

Wymiary koralika:  
**11 x 11,5 x 8 mm**

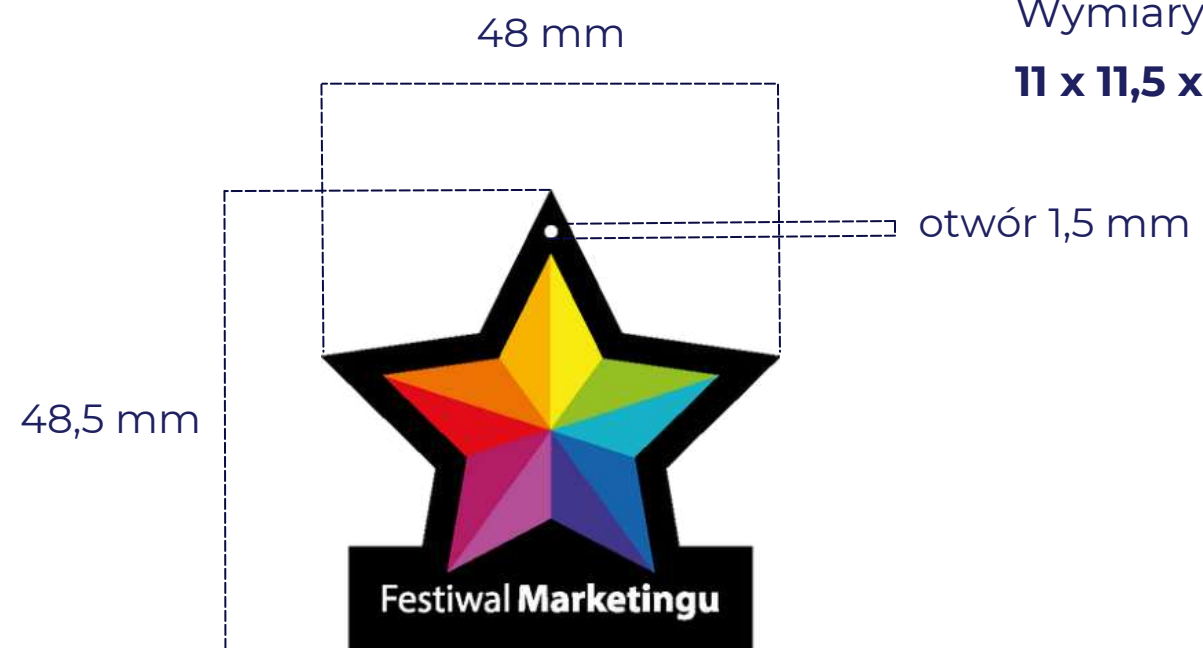

Wymiary breloka:  
**11 x 11,5 x 8 mm**

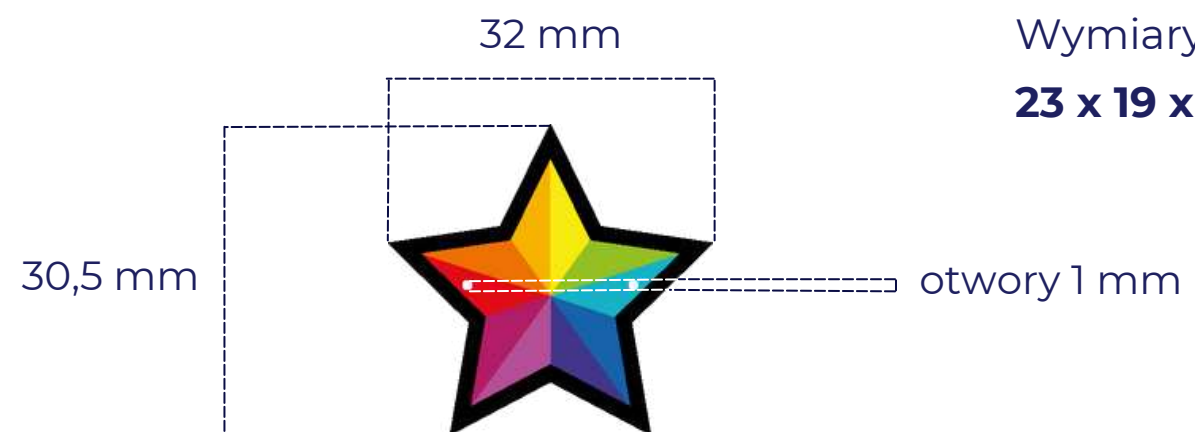

Wymiary zawieszki:  
**23 x 19 x 2 mm**





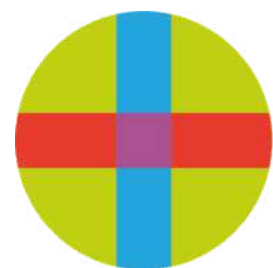

**CEU** | *Universidad  
San Pablo*

**Piny z logo uniwersytetu CEU San Pablo** w Madrycie zostały stworzone w ramach podziękowania dla profesorów na koniec roku akademickiego. Przypinkę zapinaną na agrafkę przymocowaliśmy do **personalizowanego kartonika z dedykacją.**



Wybrany  
kolor żywicy



✂ **Dane techniczne**

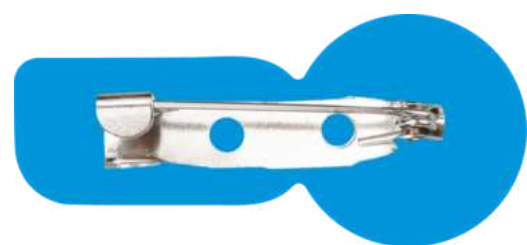
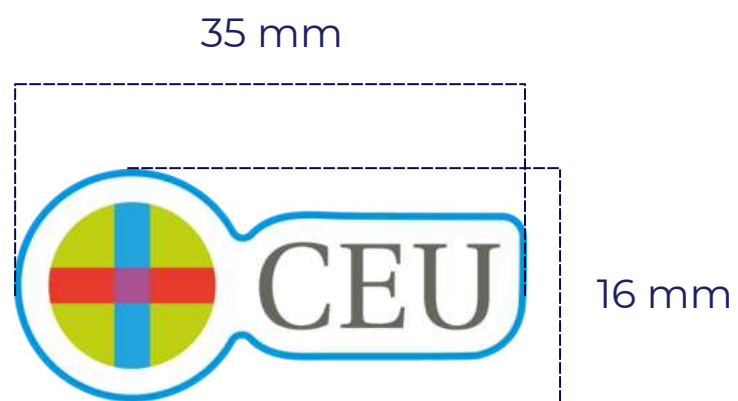

Wymiary zawieszki:

**35 x 16 x 3 mm**

Rodzaj zapięcia:

**Agrafka**

**24 x 5 mm**

Wymiary  
personalizowanej  
karteczki:

**50 x 90 mm**







Dla firmy WIMAR zrealizowaliśmy zamówienie na **zawieszkę do zamka** w dwóch wersjach kolorystycznych.

Zawieszki miały okrągły kształt i znakowanie w postaci sygnetu z logo firmy.



*Wybrany  
kolor żywicy*





✂ **Dane techniczne**

**WERSJA BIAŁA**

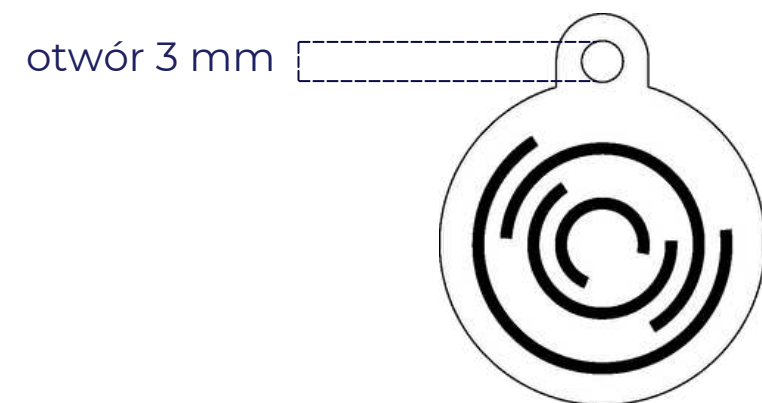

**WERSJA CZARNA**

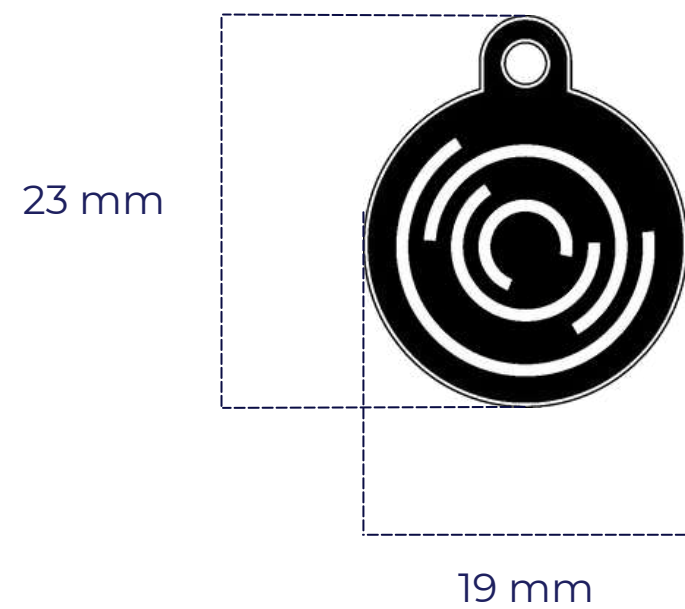

Wymiary zawieszki:  
**23 x 19 x 2 mm**

Wymiary zawieszki:  
**23 x 19 x 2 mm**







NAŁĘCZ CLINIC

Dla kliniki medycyny Nałęcz Clinic przygotowaliśmy zestaw **pinów na motylek i ozdób na crocasy**, których motywem przewodnim był **sygnet marki**.

Gadżety idealnie były dopasowane do branży Klienta - klasyczne piny mogą zdobić fartuch, natomiast ozdoby na crocasy obuwie pracownicze.



*Wybrany  
kolor żywicy*





✂ **Dane techniczne**

23 mm



19 mm

Wymiary pina:  
**23 x 19 x 2 mm**

Rodzaj zapięcia:  
**motylek**  
**10 x 10 mm**

23 mm

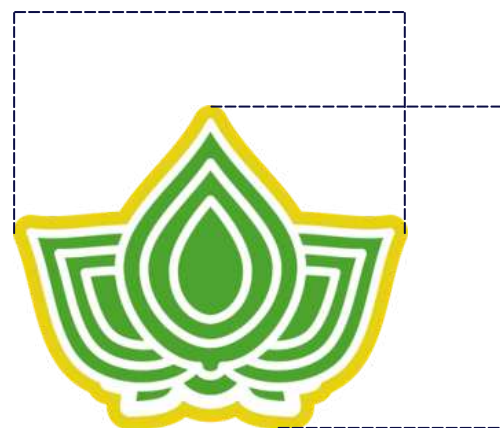

19 mm

Wymiary przypinki  
na crocasy:  
**23 x 19 x 8 mm**

8 mm





# iDocument

Dla marki iDocument stworzyliśmy **piny w 3 wersjach kolorystycznych** wraz z personalizowanym kartonikiem. Piny miały okrągły kształt z sygnetem logo marki.

W ramach tego zamówienia **piny tworzyły komplet z indywidualnie uszytą czapką oraz szalikiem**. Zestaw uzupełniały również inne produkty takie jak notes, zegar, czy poduszka. Całość zamówienia zrealizowaliśmy kompleksowo dostarczając klientowi gotowy zestaw prezentowy.



*Wybrany  
kolor żywicy*



do  
that



☒ **Dane techniczne**

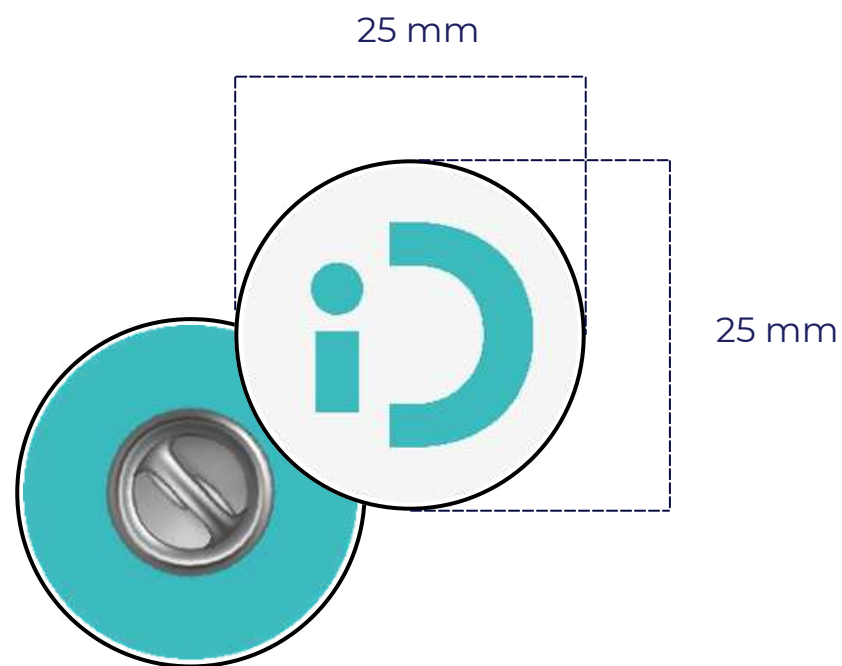

Wymiary pina:  
**23 x 19 x 2 mm**

Rodzaj zapięcia:  
**motylek**  
**10 x 10 mm**

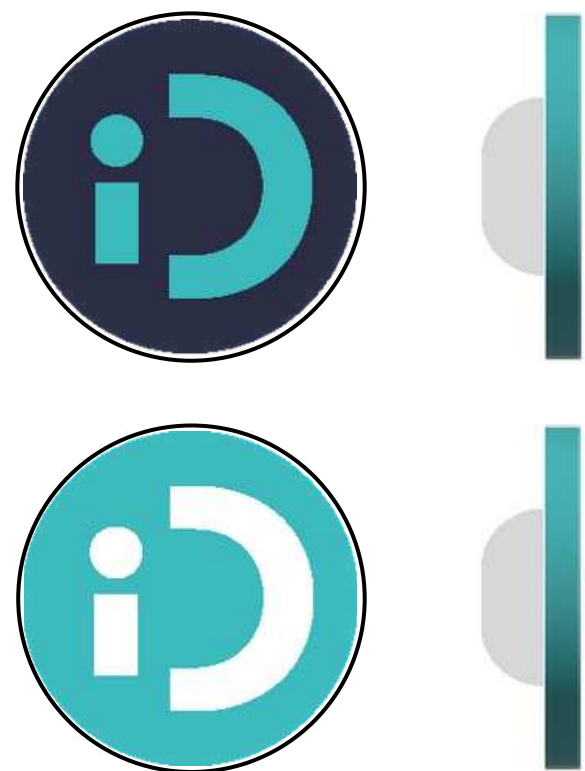



Nasza kolejna realizacja to przygotowanie kompleksowego zamówienia dla klinik okulistycznych Optegra Polska - lidera zabiegowych metod korekcji wad wzroku.

Zestaw gadżetów składał się z **pinu na motylek** w kształcie sygnetu logo, oraz **personalizowanej czapki** w charakterystycznych kolorach marki.

Kolejną realizacją było zaprojektowanie **pinów na 25-lecie istnienia firmy**. Piny zostały wyprodukowane w dwóch opcjach zapięcia - motylek oraz niezwykle silny magnes. Oba piny urozmaiciliśmy o wyczuwalną pod palcami fakturę.



*Wybrany  
kolor żywicy*





✂ **Dane techniczne**

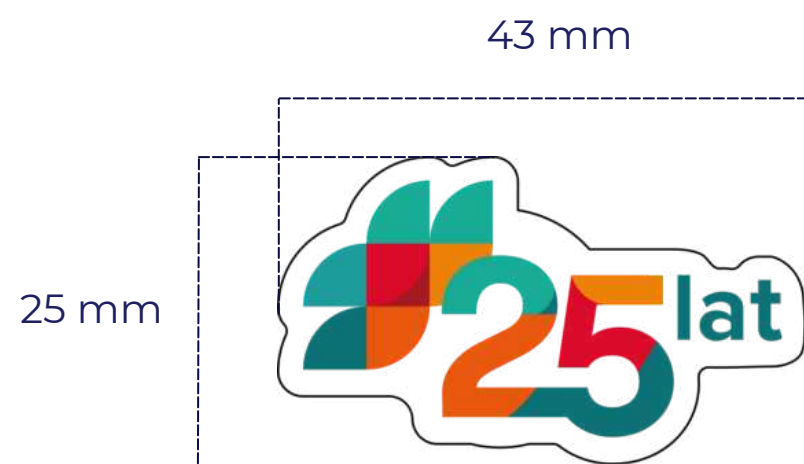

Wymiary pinu:

**43 x 25 x 3 mm**

Rodzaj zapięcia:

**magnes**

**17,5 x 17,5 mm**

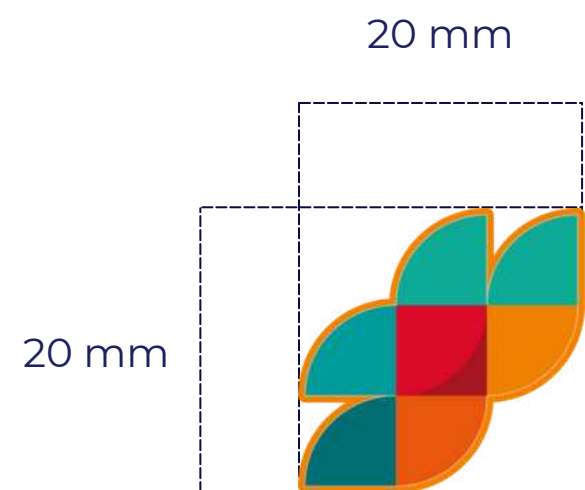

Wymiary pinu:

**20 x 20 x 2 mm**

Rodzaj zapięcia:

**motylek**

**10 x 10 mm**

**do  
that**

**MAGNES**



**MOTYLEK**





 **Dane techniczne**

Liczba kolorów:  
**4 barwne pasy**  
**1 dodatkowy**  
**kolor w pionie**

Rodzaj czapki:  
**mankietowa**

Materiał:  
**100% akryl**

Dodatki:  
**pompon**



**Kolor**  
**pompona**



**Kolor nici**





# ALPHA SOLAR

Dla marki Alpha Solar zrealizowaliśmy **projekt statuetki** pożegnalnej honorującej współpracę z kluczowym pracownikiem zmieniającym ścieżkę kariery.

Pierwowzorem i inspiracją dla Klienta była nasza pokazowa **ażurowa figurka** prezentująca maksymalne możliwe wymiary dla produktów dothat.

## INSPIRACJA



## REALIZACJA

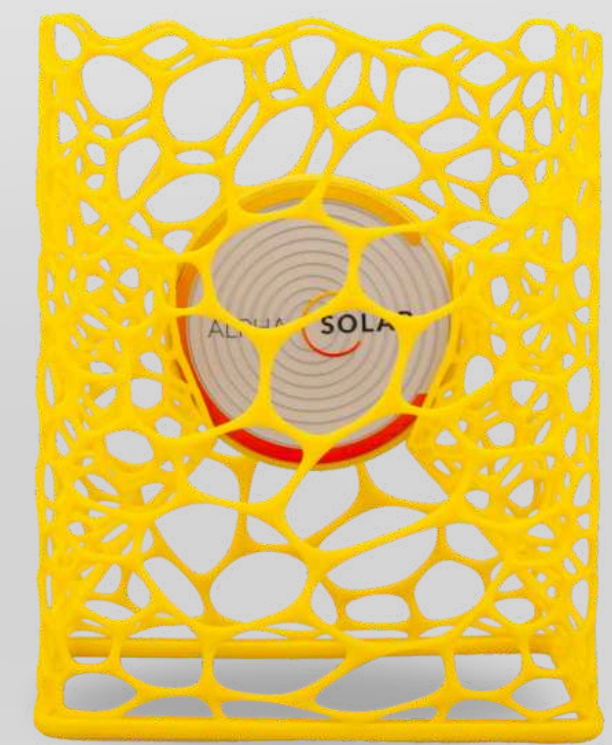

*Wybrany  
kolor żywicy*



✂ **Dane techniczne**

**WIDOK Z PRZODU**

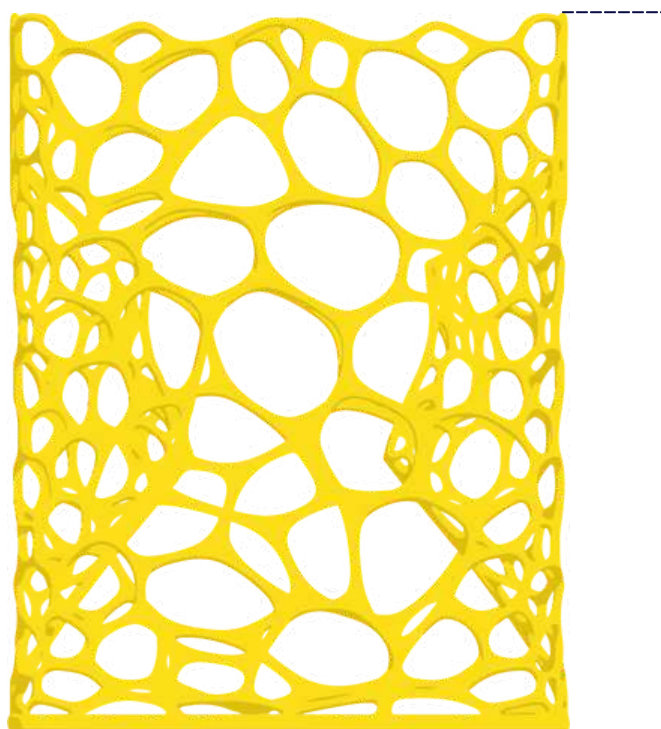

169 mm

**WIDOK Z GÓRY**

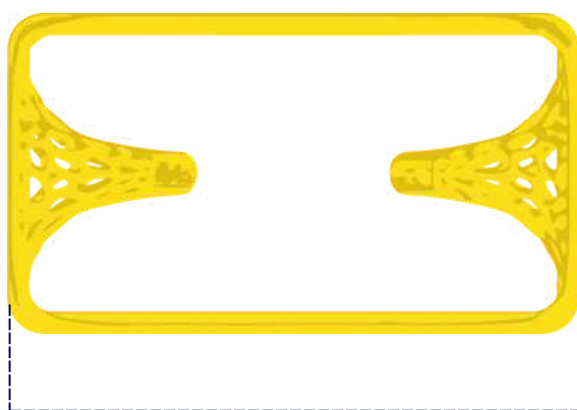

132mm

Wymiary  
elementu z logo:

**74 x 74 x 4 mm**

Wymiary  
całej statuetki:

**132 x 74 x 169 mm**

**WIDOK Z BOKU**

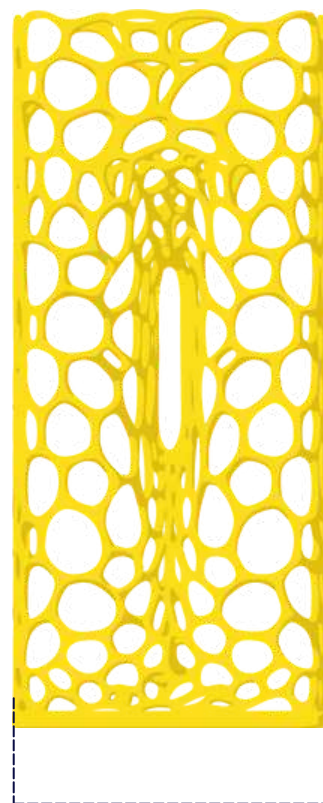

74 mm

74 mm

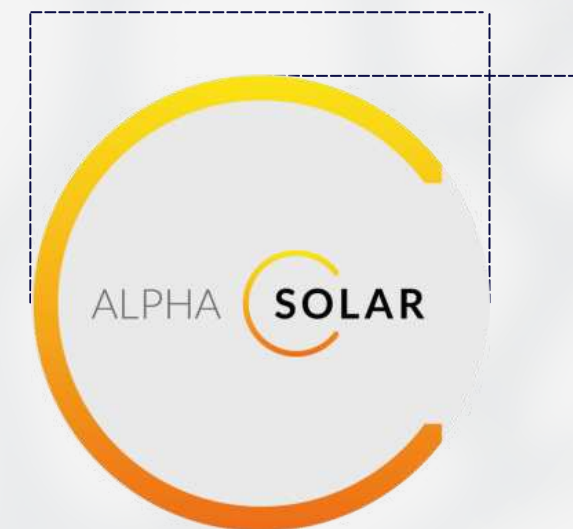

74 mm



4 mm

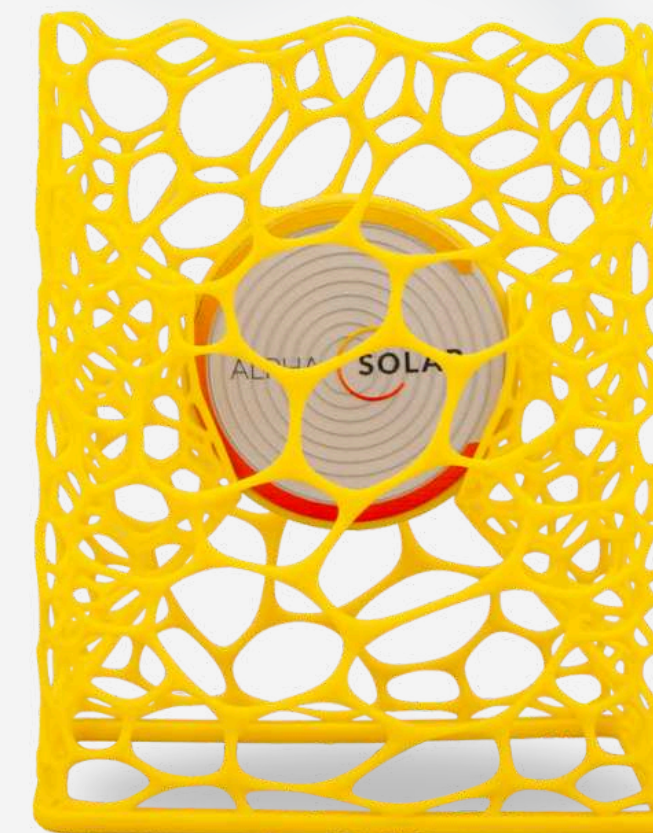





W ramach współpracy z SentiOne wyprodukowaliśmy 4 wzory pinów opartych o **projekty nadesłane przez Klienta.**

Każdy z pinów posiadał zapięcie motylkowe i był pakowany w przezroczysty woreczek wraz z **dedykowanym kartonikiem.**



*Wybrany  
kolor żywicy*





 **Dane techniczne**



Wymiary pinu:  
**43 x 25 x 3 mm**  
Rodzaj zapięcia:  
**motylek**  
**10 x 10 mm**





# Skontaktuj się z nami



**biuro@dothat.pl**



**+48 32 24 11 577**



**Edyta Lisowska**  
**edyta@dothat.pl**



**Dorota Piekarska**  
**dorota@dothat.pl**



**Laura Bryk**  
**laura@dothat.pl**



**Stanisław Doda**  
**stanislaw@dothat.pl**